

Formaat?

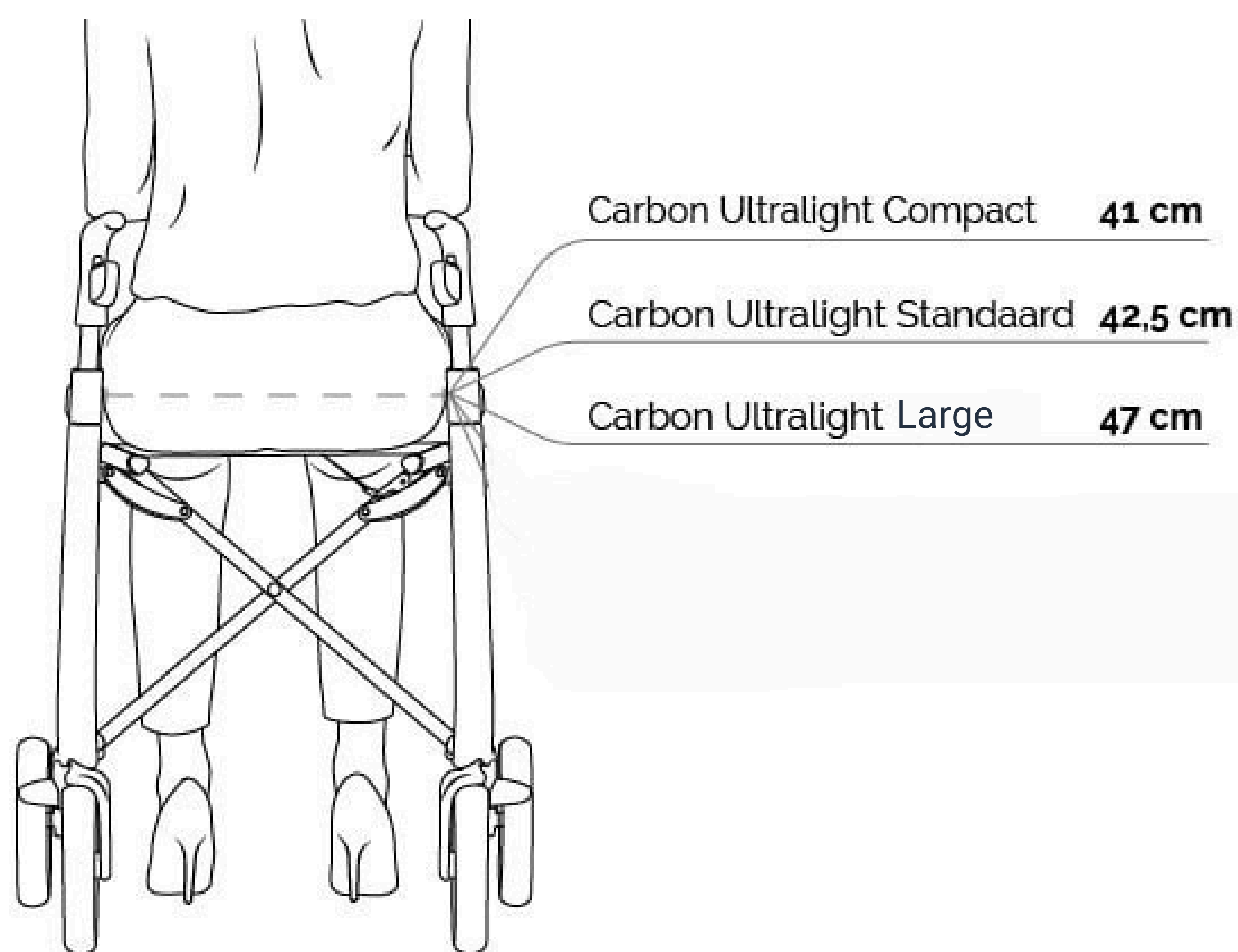

HEUP BREEDTE

Bij het in- en uitstappen is het belangrijk dat je heupbreedte kleiner is dan de breedte tussen de handgrepen van je rollator.

Je moet ook bedenken of je vaak dikke jassen (vooral in de winter) of andere dingen rond je middel draagt, want dan heb je wat extra ruimte nodig.

ZITHOOGTE

De zithoogte van het compacte model is 57 cm, de normale en brede modellen zijn beide 61 cm.

Om erachter te komen welke het beste bij je past, kun je proberen een stoel vinden met een hoogte die dicht bij onze rollators ligt. Je kunt proberen de hoogte te verhogen door boeken of kussens te gebruiken. Probeer in de stoel te zitten en kijk of je het gemakkelijk zou vinden om er regelmatig in en uit te stappen.

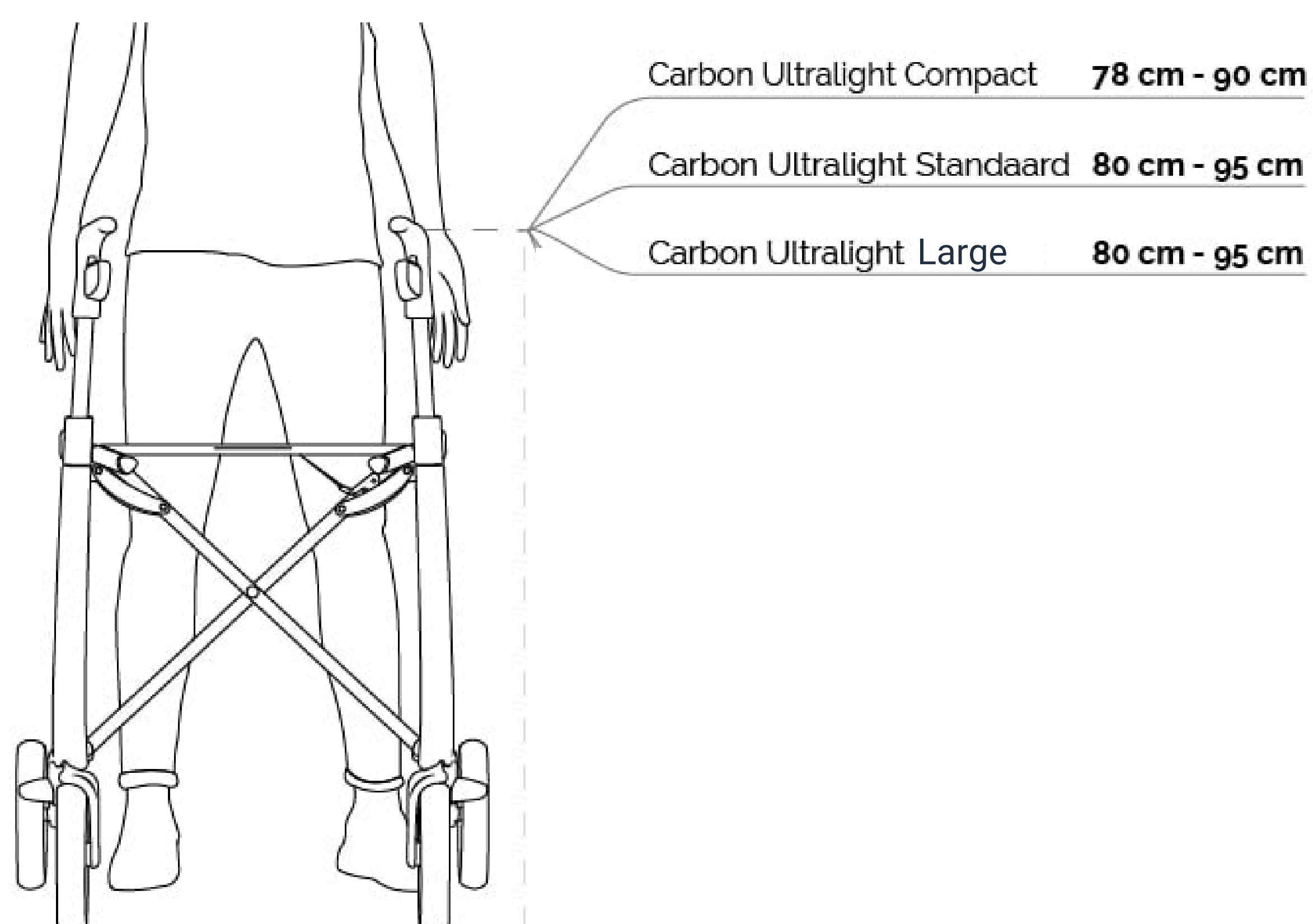
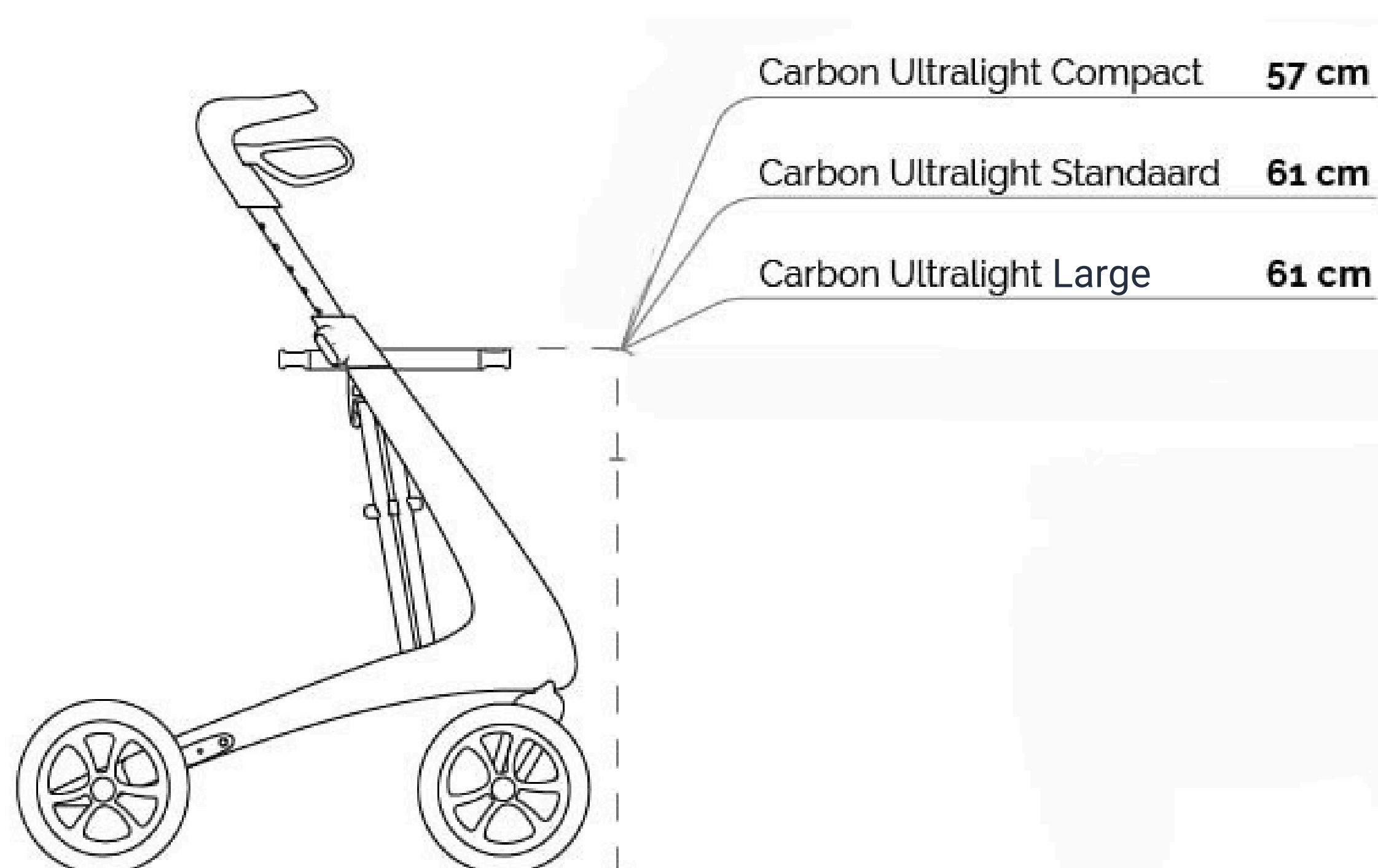

HOOGTE VOOR DE ROLLATOR

De hoogte van de handgrepen moet overeenkomen met de hoogte van je polsen als je stilstaat. Meet de hoogte van je polsen als je staat en vergelijk deze met de handvat hoogtes van onze rollators om te zien welke voor jou geschikt zijn.

Denk er ook aan je lengte te meten terwijl je schoenen draagt als je van plan bent je rollator buiten te gebruiken. Bovendien raden we aan om één of twee centimeter toe te voegen aan je polshoogte.